

RUSPA

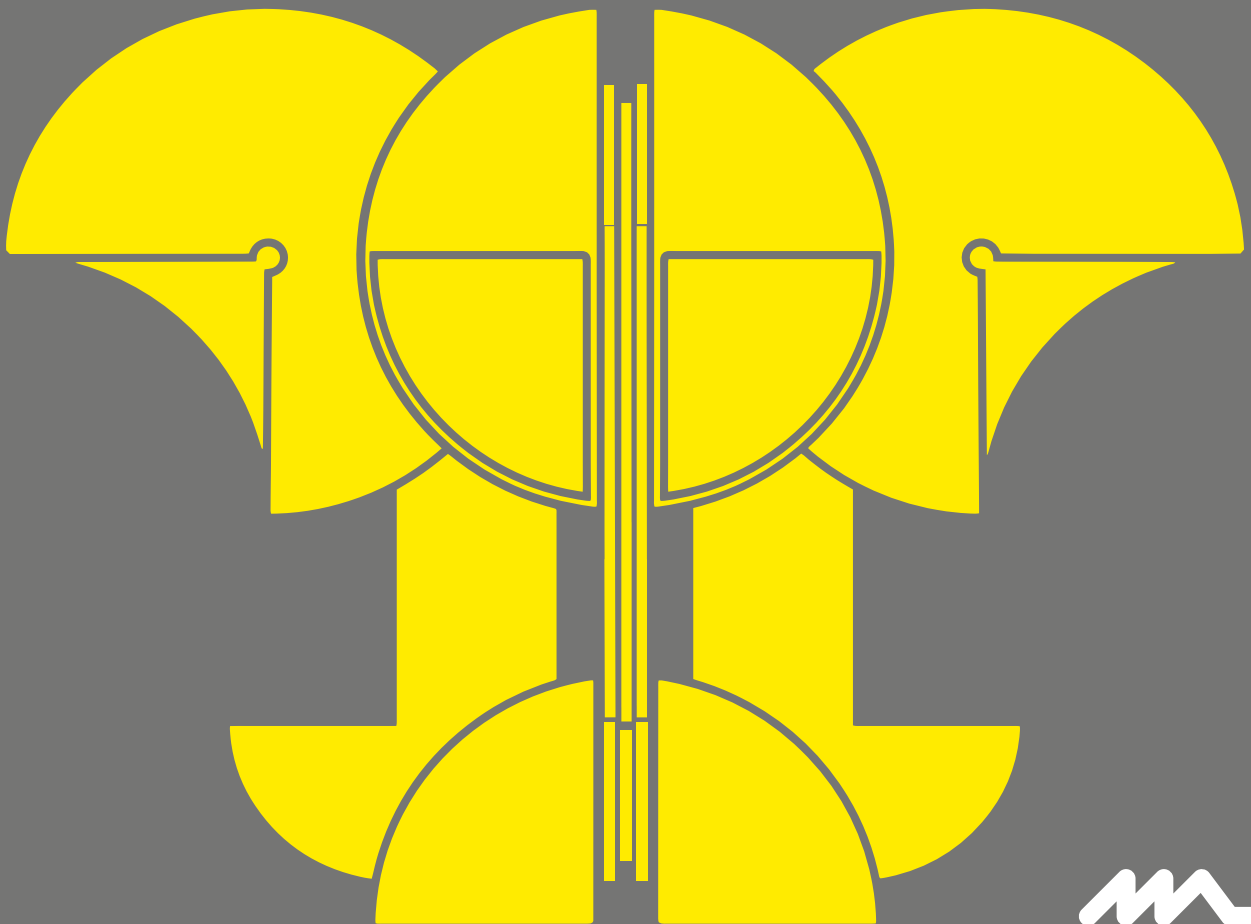



RUSPA

GAE AULENTI, 1968



Gae Aulenti (1927 – 2012) dal 1956 esercita l'attività professionale a Milano occupandosi di progettazione architettonica, urbanistica, interior e industrial design, scenografia teatrale. Nel 2005 fonda la Gae Aulenti Architetti Associati.

Dopo la realizzazione a Parigi del Musée d'Orsay ha curato la ristrutturazione di Palazzo Grassi a Venezia. Tra i progetti più importanti: la riqualificazione di piazzale Cadorna a Milano e le stazioni "Museo" e "Dante" della Metropolitana a Napoli. Il nuovo Asian Art Museum di San Francisco è stato aperto nel 2003. Il Museo d'Arte Catalana a Barcellona è stato completato nel 2004. È stato inaugurato nel 2005 l'Istituto Italiano di Cultura a Tokio, il Palavela di Torino per i Giochi Olimpici e Piazza San Giovanni a Gubbio. Nel 2008 è stata ultimata la Biblioteca e il Centro Culturale di Paderno Dugnano, Milano, l'impianto di termovalorizzazione di Forlì e l'insieme della Città degli Studi di Biella: campus universitario distaccato del Politecnico di Torino; il progetto dell'Aeroporto di Perugia e l'Aeroporto di Aosta; la ristrutturazione e il recupero di Palazzo Vetus ad Alessandria; la riqualificazione del Complesso Sant'Agostino a Modena e la realizzazione di un intervento commerciale e residenziale nell'area dell'ex zuccherificio a Foligno. Nel 2012 è stato inaugurato Palazzo Branciforte a Palermo. Fra i principali riconoscimenti, il titolo di Chevalier della Legion d'Honneur (Parigi), Membro Onorario dell'American Institute of Architects - Hon. FAIA, il titolo di Cavaliere di Gran Croce della Repubblica Italiana, il Praemium Imperiale da The Japan Art Association (Tokyo), la laurea ad honorem dalla Rhode Island School of Design, Providence (USA) e la Medaglia d'Oro alla Carriera (Milano).

In 1956 Gae Aulenti (1927 – 2012) started to practice her professional activity in Milan dealing with architecture design, city planning, interior and industrial design, stage design. In 2005 she established Gae Aulenti Architetti Associati.

After the fulfilment of the Musée d'Orsay in Paris, she was responsible for the restoration of Palazzo Grassi in Venice. Among her most important projects: the requalification of Cadorna square in Milan and the tube stations "Museo" and "Dante" for the underground in Naples. The new Asian Art Museum in San Francisco was opened in 2003. The Museum of Catalan Art in Barcelona was finished in 2004. In 2005 the Italian Institute of Culture in Tokyo was opened as well as the Palavela in Turin for the Olympic Games and San Giovanni square at Gubbio. In 2008 the Library and the Cultural Centre at Paderno Dugnano, Milano, were accomplished as well as the Waste-to-Energy plant at Forlì and the buildings of the Città degli Studi at Biella: the university campus detached from the Polytechnics in Turin; the project for the Perugia Airport, under construction, and the Aosta Airport; the restoration and the renovation of Palazzo Vetus at Alessandria; the requalification of the Sant'Agostino complex at Modena and the fulfilment of a commercial and residential work in the area of the former sugar refinery at Foligno. In 2012 Palazzo Branciforte was opened in Palermo. Among her main awards, the qualification of Chevalier de la Legion d'Honneur (Paris), Honorary Member of the American Institute of Architects - Hon. FAIA, the qualification of Knight Grand Cross of the Italian Republic, the Praemium Imperiale from The Japan Art Association (Tokyo), the ad honorem degree at the Rhode Island School of Design, Providence (USA) and the Italian Gold Medal for her Career (Milan).



HANIMAGES©1988

photo: Hans Visser





RUSPA

In occasione dei 10 anni dalla scomparsa dell'architetto Gae Aulenti, Martinelli Luce ha voluto ricordarla con un omaggio, la lampada Ruspa, che lei tanto amava, verniciata nel nuovo colore giallo: una speciale edizione firmata e numerata di questa lampada-scultura, sia nella versione singola, sia nella versione a 4 bracci.

On the occasion of the 10th anniversary of the death of the architect Gae Aulenti, Martinelli Luce wanted to remember her with a tribute, the Ruspa lamp, which she loved so much, painted in the new yellow colour: a special signed and numbered edition of this lamp-sculpture, both in the single version and in the 4 arm version.

EMILIANA MARTINELLI



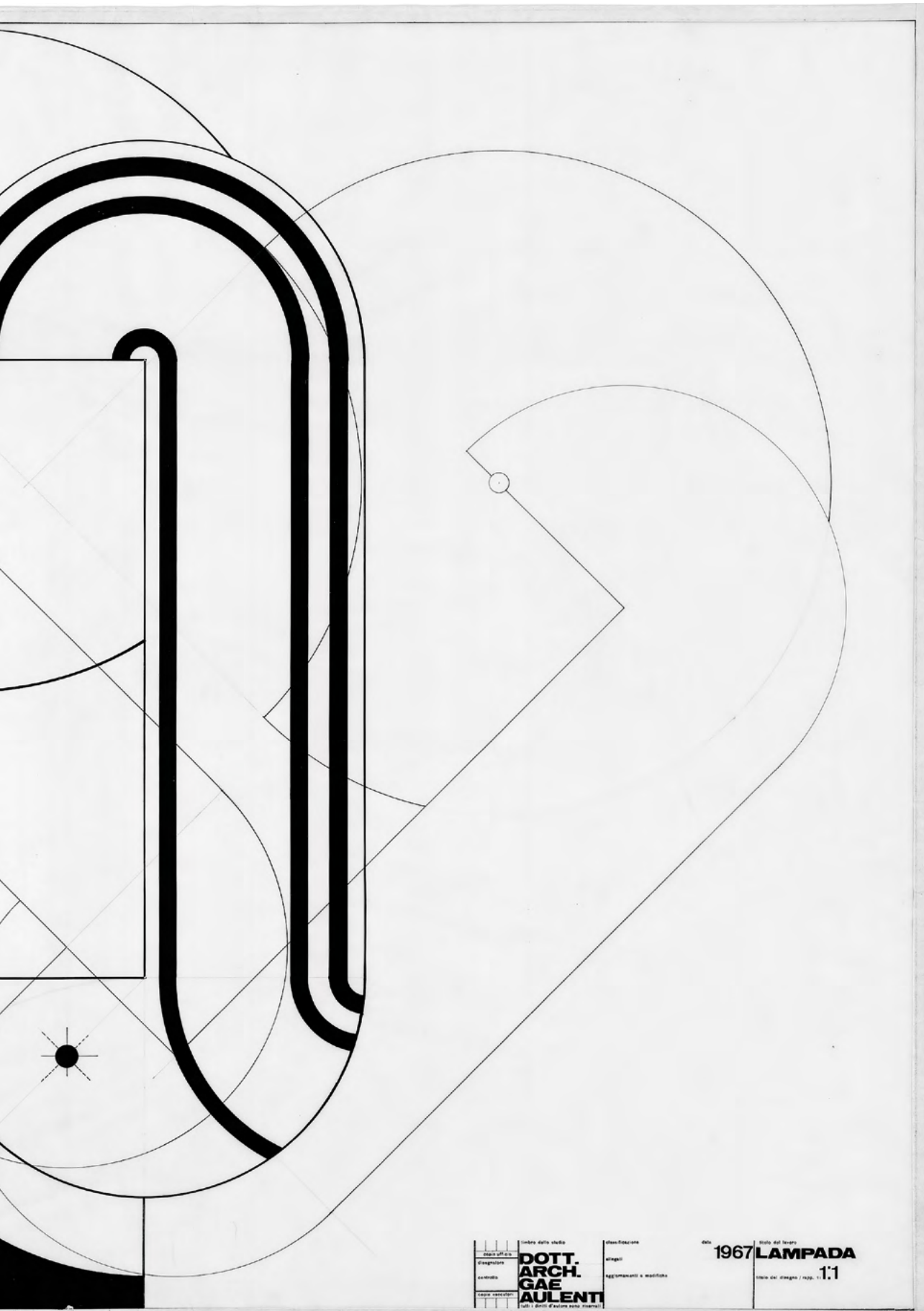

libro della scelta
disegnato da
**DOTT.
ARCH.
GAE
AULENTI**
tutti i diritti d'autore sono riservati

manifattura
disegni
aggiornamenti e modifiche

anno **1967** titolo del lavoro **LAMPADA**
scala del disegno / rizz. **1:1**

RUSPA

GAE AULENTI, 1968

Lampada da tavolo a luce diretta e indiretta, interamente in alluminio verniciato nel colore bianco o in giallo firmata e numerata.

Versione singola con braccio articolato sulla base e rotazione indipendente dei due riflettori sulla sua estremità e versione formata da quattro bracci fissati sulla base, e da otto riflettori orientabili con rotazione indipendente uno dall'altro.

Per lampadine a LED.

Table lamp, direct and indirect light, in aluminium painted in white or in the signed and numbered version painted in yellow.

Single version with an articulated arm on the base and independent rotation of the two reflectors on its end, and version with four arms fixed on the base, and eight swivelling reflectors rotating independently of each other.

For LED light bulbs.

RUSPA
2x5W E14 LED

633/BI ○ bianco / white

633/GI ● giallo / yellow

RUSPA/4
8x5W E14 LED

633/4/BI ○ bianco / white

633/4/GI ● giallo / yellow



633

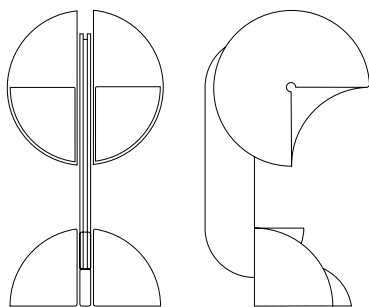

30

30

633/4

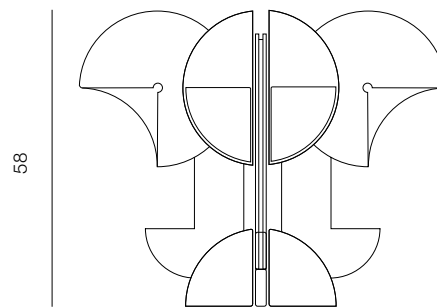

58

60

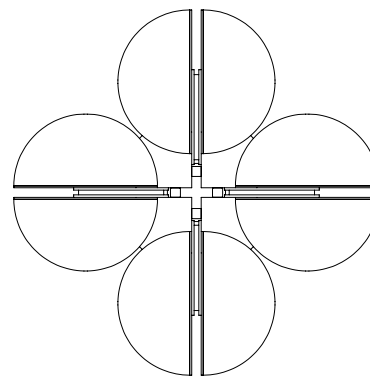
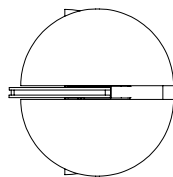

MARTINELLI LUCE si riserva il diritto di apportare ai propri modelli in ogni momento senza nessun preavviso, qualsiasi modifica ritenesse opportuna.

MARTINELLI LUCE reserves the right to introduce any changes to its own models, without prior notice.







art direction & editing: Emiliana Martinelli
graphic design: E. Martinelli, S. Citti
photography: Benvenuto Saba, Hans Visser
archival documents: Archivio Martinelli Luce
printing: Imoco, Treviso - marzo 2022

Thanks for location:
Fratelli Antonioli Srl – escavazione marmi
Cava 171 – Colonnata (MS)

martinelli luce spa
via Teresa Bandettini, 55100 Lucca
tel. +39 0583 418315
www.martinelliluce.it
info@martinelliluce.it

showroom Martinelli Luce
via S. Lucia 9, 55100 Lucca
tel. + 39 0583 496254
showroom@martinelliluce.it





martinelli luce spa 0583 418315 www.martinelliluce.it info@martinelliluce.it



8 033383 661508

